

Инструкция по сборке  
Набор мебели для кухни (КМ-020.00.00.00)

**1. Рекомендации по сборке**

1.1. Перед началом сборки изучите настоящую инструкцию, проверьте комплектность деталей и фурнитуры в каждом упаковочном месте (ящике, пакете, мешке и т.п.). Приготовьте рабочий инструмент (молоток, отвертку, шило, ключ-шестигранник). Место для сборки должно быть достаточно свободным с ровной поверхностью.

1.2. Соблюдайте очередность сборочных операций:

- прикрепите планки петельные (Г) к стенкам боковым (1) при помощи еврошурупов (М);
  - соедините между собой стенки боковые (1) и горизонтальные (3) при помощи конфирматов (Б);
  - проверьте прямые углы корпуса (разность диагоналей не должна превышать 2мм), после чего прикрепите задние стенки (19) при помощи гвоздей (П), используя соединительный профиль для задних стенок (Н);
  - прикрепите мебельные подвесы (И) при помощи шурупов 3x25 (Л);
  - установите по месту верхние секции, прикрепив их подвесками к стене при помощи дюбелей и шурупов (в комплект поставки не входят). Расстояние между нижними и верхними секциями выдерживать 450-600 мм;
  - установите полкодержатели (Р), на которые поставьте полку (5);
  - прикрепите петли (Г) к двери (17) при помощи шурупов 3,5x16 (К)
  - прикрепите ручку (Е) к двери (17) при помощи шурупов 3,5x12 (Д);
  - навесьте по месту дверь, прикрепите петельные планки к стенке боковой (1) при помощи еврошурупов (М);
  - отрегулируйте петли;
- 1.3. Поскольку изделия постоянно совершенствуются, конструкция может незначительно отличаться от заявленной.

**2. Рекомендации по эксплуатации и уходу за изделиями**

2.1. Мебель нужно разместить в помещении так, чтобы на изделия не попадали прямые солнечные лучи, и отопительные приборы находились не ближе 30 см. Поверхность деталей мебели следует оберегать от попадания влаги. Не допускается тепловое воздействие на фасад температурой выше 50\*С.

2.2. При ослаблении соединений деталей необходимо их подтянуть.

2.3. Освежать и протирать облицованные поверхности и лакокрасочные покрытия необходимо только специально предназначенными для этого средствами. Категорически запрещено пользоваться агрессивными жидкостями (спиртом, растворителями и т.п.).

**3. Порядок предъявления претензий**

3.1. Претензии по качеству и комплектности мебели должны направляться покупателем непосредственно в магазин, где приобретена мебель, с обязательным приложением копии товарного чека.

3.2. Претензии от покупателя принимаются торговыми организациями в течении гарантийного срока - 24 месяца со дня приобретения.

3.3. Претензии не принимаются по дефектам, возникшим по причине несоблюдения покупателем правил по сборке, эксплуатации и уходу за мебелью.



Схема установки и регулировки петли



ВШ60 п

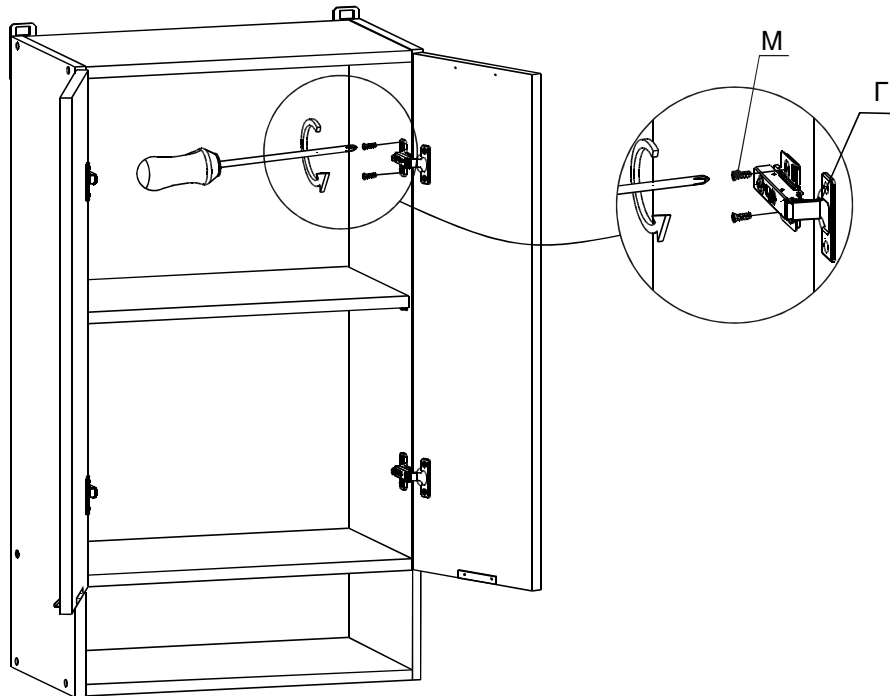
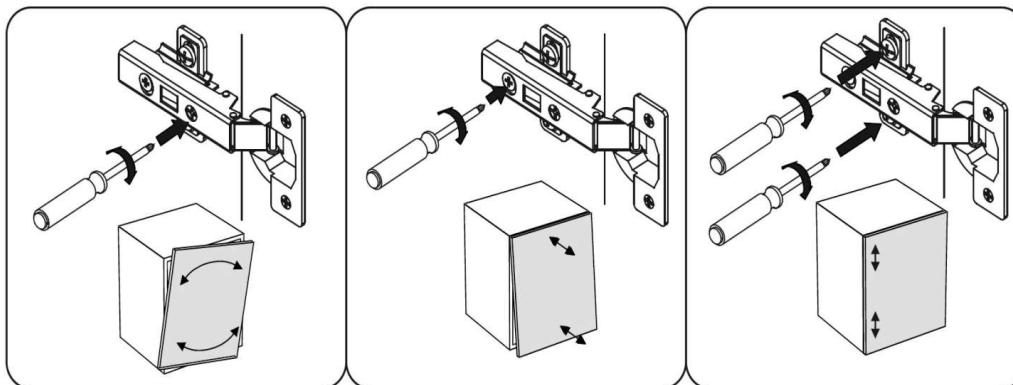
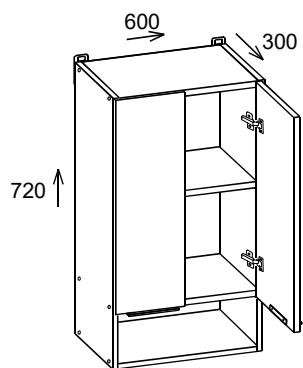

Потребуется для сборки











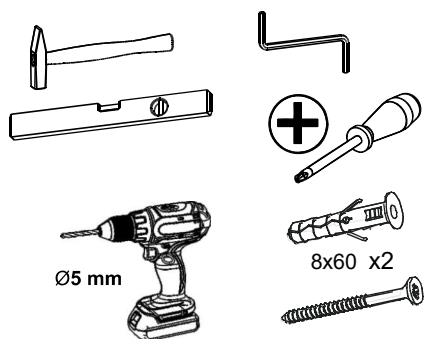

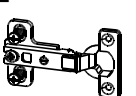
Таблица комплектности деталей

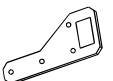
Пачка	Деталь	Поз	Размеры			К-во, шт
			Д	Ш	Т	
1	Стенка боковая	1	720	280	16	2
1	Стенка горизонтальная	3	568	280	16	3
1	Полка	5	565	270	16	1
1	Дверь	17	570	296	16	2
1	Стенка задняя	19	715	297	3	2

Таблица комплектности фурнитуры

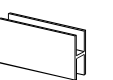
	Б  x12	В  x1	Г  x4	Д  3,5x12 x4
Е  x2	И  x2	К  3,5x16 x8	Л  3x25 x8	М  x8
Н  x1	П  x30	Р  x4		

